

Насосы PREMIUM

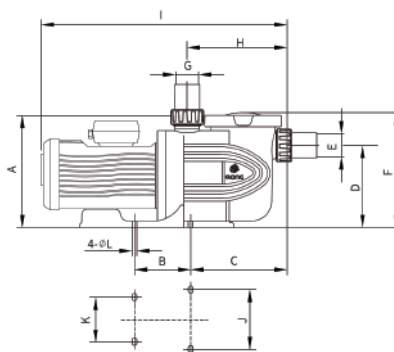

PPB50

Самовсасывающие насосы с префильтром.
 Двигатель с защитой IPX5, изоляция класса F.
 3000 оборотов в минуту.
 Соединительные муфты в комплекте.

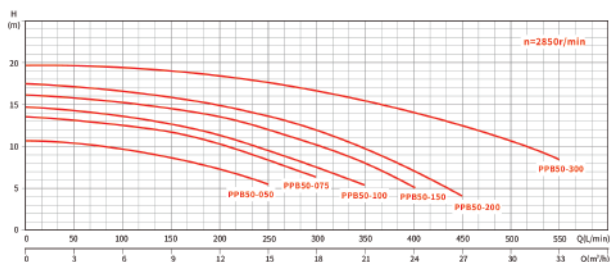

Артикул		Размеры, мм											
		A	B	C	D	E	F	G	H	I	J	K	L
PPB50-050	С префильтром 4,5 м³/ч H=10 230 В 0,37 кВт	266	134	229	195	Ø50	273	Ø50	238	595	190	154	11,5
PPB50-075	С префильтром 12,5 м³/ч H=10 230 В 0,55 кВт	266	134	229	195	Ø50	273	Ø50	238	595	190	154	11,5
PPB50-100	С префильтром 14,1 м³/ч H=10 230 В 0,75 кВт	266	134	229	195	Ø50	273	Ø50	238	615	190	154	11,5
PPB50-150	С префильтром 18,2 м³/ч H=10 230 В 1,1 кВт	266	134	229	195	Ø50	273	Ø50	238	615	190	154	11,5
PPB50-200	С префильтром 20,6 м³/ч H=10 230 В 1,5 кВт	266	134	229	195	Ø50	273	Ø50	238	640	190	154	11,5
PPB50-300	С префильтром 31 м³/ч H=10 230 В 2,2 кВт	266	134	229	195	Ø50	273	Ø50	238	640	190	154	11,5
PPB50-300T	С префильтром 31 м³/ч H=10 400 В 2,2 кВт	266	134	229	195	Ø50	273	Ø50	238	640	190	154	11,5

ВТР для аттракционов

Центробежные насосы без префильтра.
 Двигатель с защитой - IP55, изоляция класса F.
 3000 оборотов в минуту.

Артикул	Тип
ВТР-2200	Без префильтра 40 м³/ч H=10 230 В 2,2 кВт
ВТР-2200T	Без префильтра 40 м³/ч H=10 400 В 2,2 кВт
ВТР-3000T	Без префильтра 56 м³/ч H=10 400 В 3,0 кВт
ВТР-4000T	Без префильтра 70 м³/ч H=10 400 В 4,0 кВт

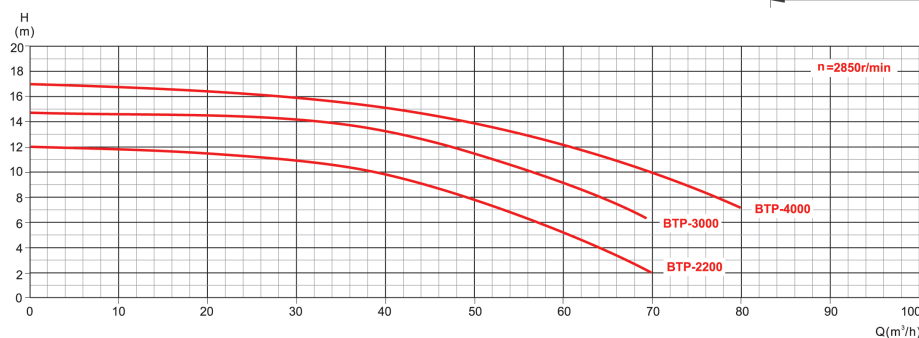
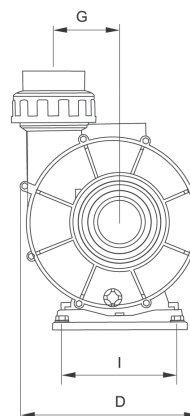

Артикул	Размеры, мм									
	A	B	C	D	E	F	G	H	I	L
ВТР-2200S	370	156	Ø75	260	Ø75	77	95	319	168/117	420
ВТР-2200T	370	156	Ø75	260	Ø75	77	95	319	168/117	420
ВТР-3000T	410	156	Ø75	260	Ø75	77	95	319	168/117	450
ВТР-4000T	440	156	Ø75	260	Ø75	77	95	319	168/117	485

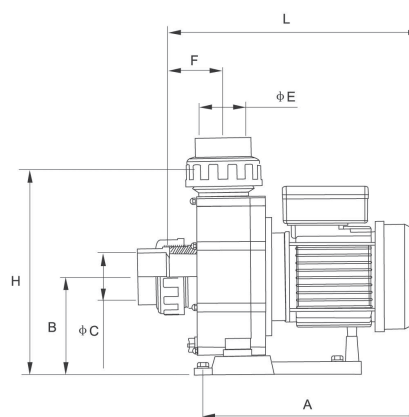

FCP-S



Самовсасывающие насосы с префильтром.
 Двигатель с защитой - IP55, изоляция класса F.
 3000 оборотов в минуту.
 Соединительные муфты в комплекте.

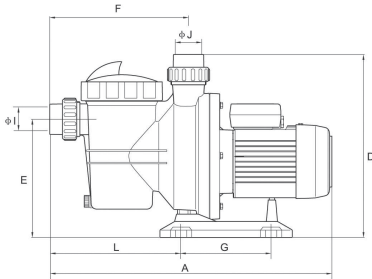
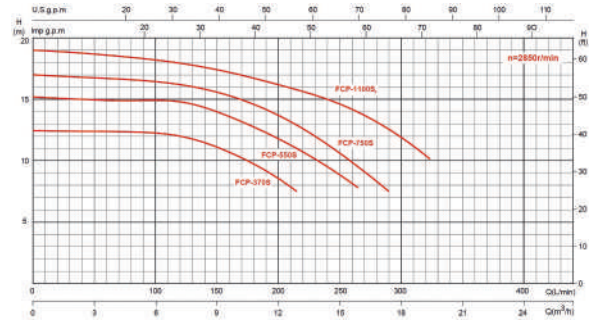

Артикул	Тип
FCP-370S	С префильтром 7,2 м³/ч H=12 230 В 0,37 кВт
FCP-550S	С префильтром 11,7 м³/ч H=12 230 В 0,55 кВт
FCP-750S	С префильтром 13,8 м³/ч H=12 230 В 0,75 кВт
FCP-1100S2	С префильтром 17,9 м³/ч H=12 230 В 1,1 кВт
FCP-1100S2T	С префильтром 17,9 м³/ч H=12 400 В 1,1 кВт

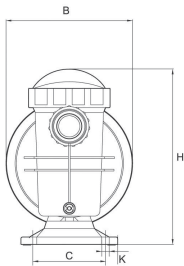

Артикул	Размеры, мм											Вес, кг	
	A	B	C	D	E	F	G	H	L	I	J		K
FCP-370S	550	238	160	345	225	262	170	330	205	∅50	∅50	4-∅10	8,7
FCP-550S	550	238	160	345	225	262	170	330	205	∅50	∅50	4-∅10	9,3
FCP-750S	550	238	160	345	225	262	170	330	205	∅50	∅50	4-∅10	10,4
FCP-1100S2 FCP-1100S2T	570	238	160	345	225	262	170	330	205	∅50	∅50	4-∅10	11,9



FCP-S

Самовсасывающие насосы с префильтром.
 Двигатель с защитой - IP55, изоляция класса F.
 3000 оборотов в минуту.
 Соединительные муфты в комплекте.

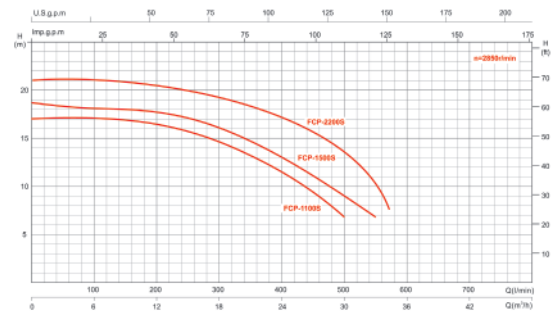

Артикул	Тип
FCP-1500S	С префильтром 25,2 м³/ч H=12 230 В 1,5 кВт
FCP-2200S	С префильтром 31,2 м³/ч H=12 230 В 2,2 кВт
FCP-2200ST	С префильтром 31,2 м³/ч H=12 400 В 2,2 кВт

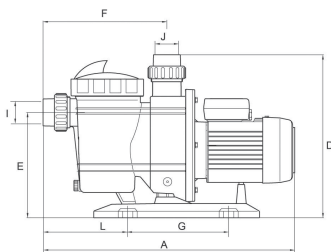
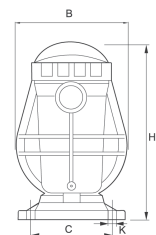

Артикул	Размеры, мм											Вес, кг	
	A	B	C	D	E	F	G	H	L	I	J		K
FCP-1500S	655	270	230	450	295	335	200	440	270	∅63	∅63	4-∅10	19,0
FCP-2200S FCP-2200ST	655	270	230	450	295	335	200	440	270	∅63	∅63	4-∅10	18,3

FCP-S

Самовсасывающие насосы с префильтром.
 Двигатель с защитой IP55, изоляция класса F.
 3000 оборотов в минуту.
 Соединительные патрубки \varnothing 40мм в комплекте.

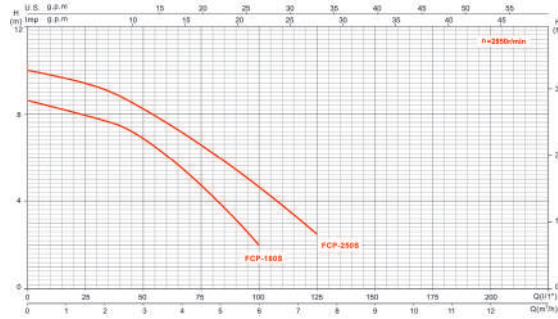

Артикул	Тип
FCP-180S	С префильтром 3,6 м³/ч Н=6 230 В 0,18 кВт
FCP-250S	С префильтром 5 м³/ч Н=6 230 В 0,25 кВт

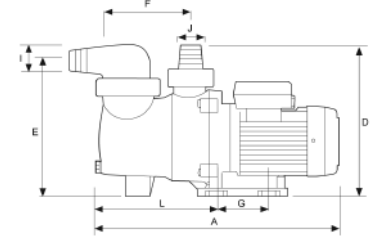
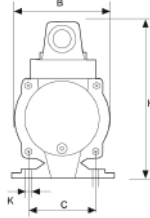

Артикул	Размеры, мм											Вес, кг	
	A	B	C	D	E	F	G	H	L	I	J		K
FCP-180S	400	160	100	250	231	158	90	210	203	\varnothing 40	\varnothing 32/40	4- \varnothing 9	5,1
FCP-250S	400	160	100	250	231	158	90	210	203	\varnothing 40	\varnothing 32/40	4- \varnothing 9	5,6

FCP

Самовсасывающие насосы с префильтром.
 Двигатель с защитой IP55, изоляция класса F.
 3000 оборотов в минуту.

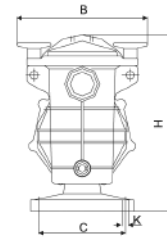
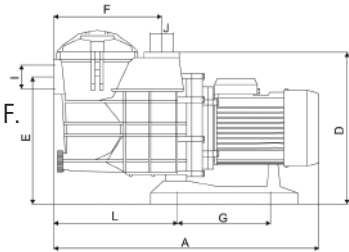

Артикул	Тип
FCP-370	С префильтром 6 м³/ч Н=10 230 В 0,37 кВт

Артикул	Размеры, мм											Вес, кг	
	A	B	C	D	E	F	G	H	L	I	J		K
FCP-370	480	230	160	280	220	200	172	325	215	1 1/2"	1 1/2"	4- \varnothing 10	8,5

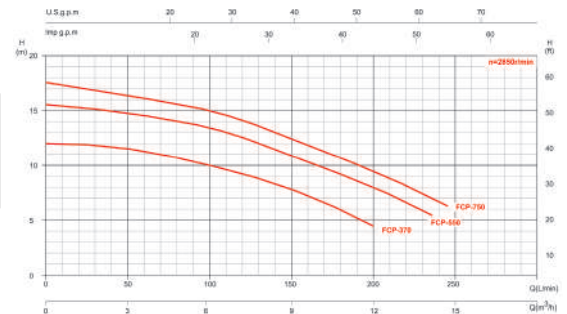

FCP-A

Самовсасывающие насосы с префильтром.
 Двигатель с защитой - IP55, изоляция класса F.
 3000 оборотов в минуту.
 Соединительные муфты в комплекте.

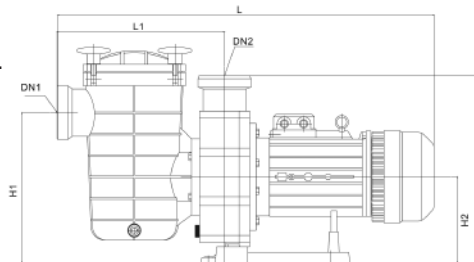

Артикул	Тип
FCP-2200AT	С префильтром 36 м³/ч Н=10 400 В 2,2 кВт
FCP-3000AT	С префильтром 44 м³/ч Н=10 400 В 3,0 кВт
FCP-4000AT	С префильтром 54 м³/ч Н=10 400 В 4,0 кВт

Артикул	Размеры, мм						
	L	L1	H	H1	H2	DN1	DN2
FCP-2200AT	653	310	319	286	156		
FCP-3000AT	683	310	319	286	156	\varnothing 75	\varnothing 75
FCP-4000AT	718	310	319	286	156		

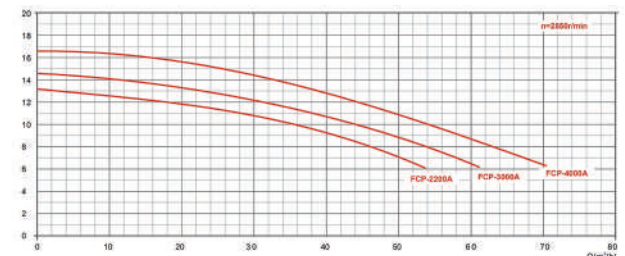



STREAMER MINI

Самовсасывающие насосы с префильтром.
 Двигатель с защитой IP55, изоляция класса F, 50 Гц,
 2850 оборотов в минуту, патрубок $\varnothing 50$ мм.
 Соединительные муфты в комплекте.



Артикул	Модель	Тип	Вес, кг
0111STRM50M	STRM-50M	С префильтром 7,9 м ³ /ч Н=10 230 В 0,37 кВт	10,14
0111STRM80M	STRM-80M	С префильтром 10,8 м ³ /ч Н=10 230 В 0,55 кВт	12,2
0111STRM80T	STRM-80T	С префильтром 10,8 м ³ /ч Н=10 400 В 0,55 кВт	12,0
0111STRM100M	STRM-100M	С префильтром 14,9 м ³ /ч Н=10 230 В 0,75 кВт	11,8
0111STRM100T	STRM-100T	С префильтром 14,9 м ³ /ч Н=10 400 В 0,75 кВт	10,62
0111STRM150M	STRM-150M	С префильтром 19,5 м ³ /ч Н=10 230 В 1,1 кВт	11,8
0111STRM150T	STRM-150T	С префильтром 19,5 м ³ /ч Н=10 400 В 1,1 кВт	10,62

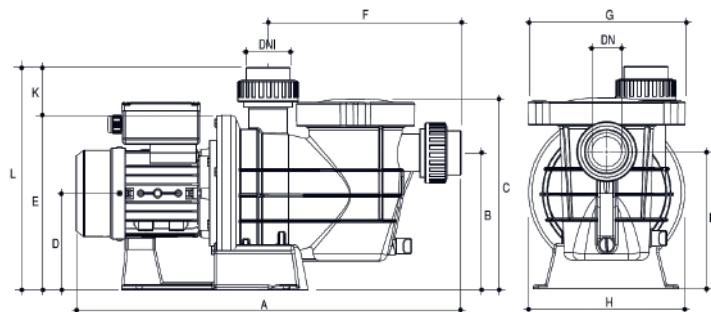
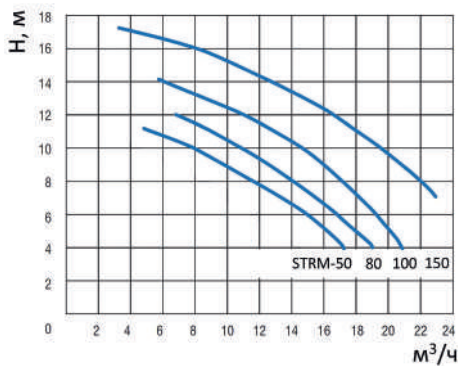

Модель	Мощность кВт	Сила тока, А		Напор, м							
		I	III	4	6	8	10	11	12	14	16
		Производительность, м ³ /ч									
STRM-50M	0,37	2,6	-	17,2	14,9	11,4	7,9	4,8	-	-	-
STRM-80T/M	0,55	3,5	1,45	18,9	16,7	13,5	10,8	9	6,8	-	-
STRM-100T/M	0,75	3,5	1,45	20,8	19,3	17,1	14,9	13,2	10,5	6	-
STRM-150T/M	1,1	4,6	1,9	26	24,8	22	19,5	18	16,5	12,5	15



Модель	Размеры, мм										DNA, мм	DNI, мм
	A	K	B	C	D	E	F	G	H	L		
STRM-50M	540	70	175	265	140	240	255	210	210	315	50	50
STRM-80T/M	540	70	175	265	140	240	255	210	210	315	50	50
STRM-100T/M	540	70	175	265	140	240	255	210	210	315	50	50
STRM-150T/M	540	70	175	265	140	240	255	210	210	315	50	50

STREAMER 2010

Самовсасывающие насосы с префильтром.
 Двигатель с защитой IP55, изоляция класса F, 50 Гц,
 2850 оборотов в минуту, патрубок Ø63 мм.
 Соединительные муфты в комплекте.



Артикул	Модель	Тип	Вес, кг
0111STRN150M	STRN-150M	С префильтром 24 м ³ /ч H=10 230 В 1,1 кВт	15,095
0111STRN150T	STRN-150T	С префильтром 24 м ³ /ч H=10 400 В 1,1 кВт	14,42
0111STRN200M	STRN-200M	С префильтром 27,5 м ³ /ч H=10 230 В 1,5 кВт	17,15
0111STRN200T	STRN-200T	С префильтром 27,5 м ³ /ч H=10 400 В 1,5 кВт	16,28
0111STRN300T	STRN-300T	С префильтром 32,4 м ³ /ч H=10 400 В 2,2 кВт	16,28

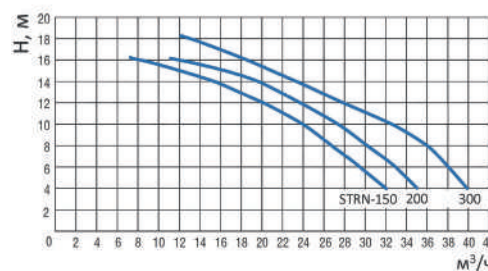
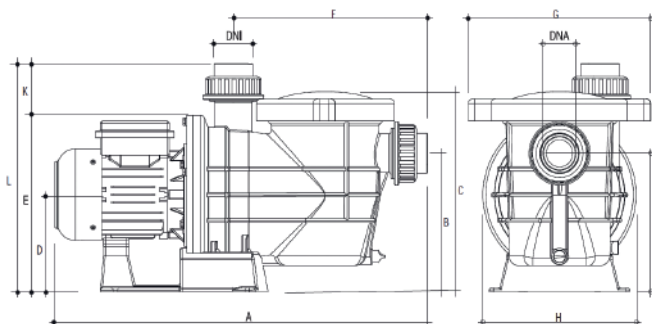

Модель	Мощность кВт	Сила тока, А		Напор, м							
		I	III	4	6	8	10	12	14	16	18
		230 В	400 В	Производительность, м ³ /ч							
0111STRN150T/M	1,1	6,4	2,7	32	29,7	26,5	24	20	15,5	8	-
0111STRN200T/M	1,5	8,7	3,5	35	33	30	27,5	23,8	19,5	12	-
0111STRN300T	2,2		3,9	40	38	36	32,4	27,6	23,2	18,5	13



Модель	Размеры, мм										DNI, мм	DNI, мм
	A	K	B	C	D	E	F	G	H	L		
0111STRN150T/M	630	80	215	310	160	275	320	292	245	355	63	63
0111STRN200T/M	630	80	215	310	145	275	320	292	245	355	63	63
0111STRN300T	630	80	215	310	145	275	320	292	245	355	63	63





FLOODER

Мощные самовсасывающие насосы с префильтром.
Идеальны для большого потока с низким давлением.
Двигатель с защитой IP55, изоляция класса F, 50 Гц,
2850 оборотов в минуту, патрубок $\varnothing 110$ мм.
Соединительные муфты в комплекте.



Артикул	Модель	Тип	Вес, кг
0111FLO30	FLO 300T	С префильтром 47 м ³ /ч H=10 400 В 2,2 кВт	30,75
0111FLO35	FLO 350T	С префильтром 70 м ³ /ч H=10 400 В 2,6 кВт	30,75
0111FLO45	FLO 450T	С префильтром 78 м ³ /ч H=10м 400 В 3,3 кВт	33,85
0111FLO55	FLO 550T	С префильтром 88 м ³ /ч H=10м 400 В 4,0 кВт	40,6
0111FLO75	FLO 750T	С префильтром 131 м ³ /ч H=10м 400 В 5,5 кВт	48,45
0111FLO100	FLO 1000T	С префильтром 136,6 м ³ /ч H=10м 400 В 7,4 кВт	54,6
0111FLO125	FLO 1250T	С префильтром 144 м ³ /ч H=10м 400 В 9,2 кВт	54,6

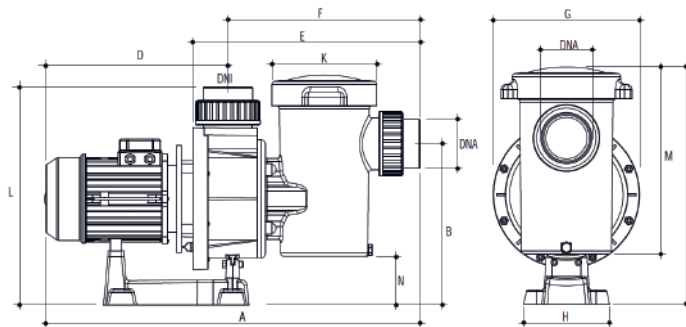
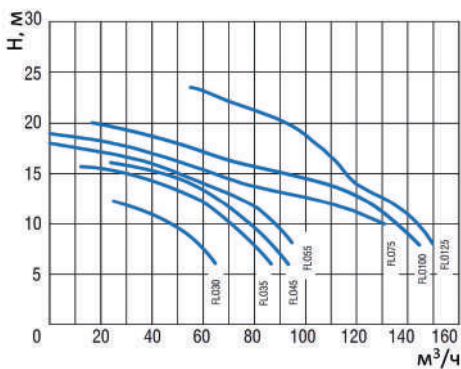

Модель	Мощность кВт	Сила тока, А		Напор, м						DNI, мм	DNI, мм
		III	6	8	10	12	14	16	17		
		Производительность, м ³ /ч									
FLO 300T	2,2	6,0	65	56,5	47	25	-	-	-	110	110
FLO 350T	2,6	6,0	86	78	70	60	45	12	-	110	110
FLO 450T	3,3	6,75	94	88	78	68	55	24	-	110	110
FLO 550T	4,0	8,0	102	95	88	78	60	40	23	110	110



Модель	Мощность кВт	Сила тока, А		Напор, м						DNI, мм	DNI, мм	
		III	8	10	12	14	16	18	20			24
		Производительность, м ³ /ч										
FLO 750T	5,5	12,1	140	131	110	76	53	25	-	-	110	110
FLO 1000T	7,4	15,8	145	136,6	127	108	75	50	18	-	110	110
FLO 1250T	9,2	15,8	150	144	134,3	120	113	104	92,7	56,8	110	110



Модель	Размеры, мм											
	A	K	B	C	D	E	F	G	H	L	M	N
FLO 300T	890	265	415	590	400	573	485	358	210	550	467	115
FLO 350T	890	265	415	590	400	573	485	358	210	550	467	115
FLO 450T	890	265	415	590	400	573	485	358	210	550	467	115
FLO 550T	910	265	415	590	420	573	485	358	210	550	467	115
FLO 750T	910	265	415	590	420	573	485	358	210	550	467	115
FLO 1000T	930	265	415	590	440	573	485	358	210	550	467	115
FLO 1250T	930	265	415	590	440	573	485	358	210	550	467	115

FLOODER JET

Мощные насосы без префильтра.
Идеальны для большого потока с низким давлением.
Двигатель с защитой IP55, изоляция класса F, 50 Гц,
2850 оборотов в минуту, патрубок $\varnothing 110$ мм.
Соединительные муфты в комплекте.



Артикул	Модель	Тип	Вес, кг
0111FLJ30M	FLJ 300M	Без префильтра 47 м ³ /ч H=10 230 В 2,2 кВт	25,75
0111FLJ30	FLJ 300T	Без префильтра 47 м ³ /ч H=10 400 В 2,2 кВт	24,75
0111FLJ35	FLJ 350T	Без префильтра 70 м ³ /ч H=10 400 В 2,6 кВт	24,75
0111FLJ45	FLJ 450T	Без префильтра 78 м ³ /ч H=10 400 В 3,3 кВт	28,65
0111FLJ55	FLJ 550T	Без префильтра 88 м ³ /ч H=10 400 В 4,0 кВт	36,05
0111FLJ75	FLJ 750T	Без префильтра 112 м ³ /ч H=10 400 В 5,5 кВт	44,0
0111FLJ100	FLJ 1000T	Без префильтра 136,6 м ³ /ч H=10 400 В 7,4 кВт	50,15
0111FLJ125	FLJ 1250T	Без префильтра 144 м ³ /ч H=10 400 В 9,2 кВт	50,15

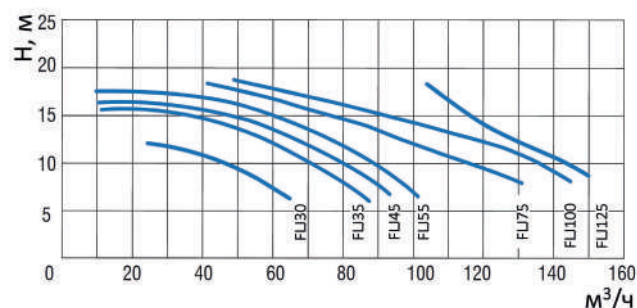
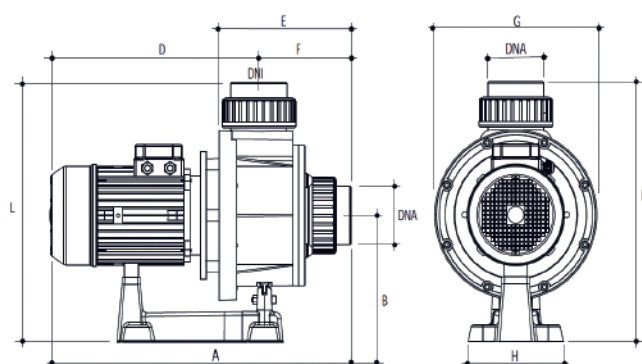

Модель	Мощность кВт	Сила тока, А		Напор, м						
		III	400 В	6	8	10	12	14	16	17
FLJ 300T	2,2	6,0	60	65	56,5	47	25	-	-	-
FLJ 350T	2,6	6,0	86	78	70	60	45	12	-	-
FLJ 450T	3,3	6,75	94	88	78	68	55	24	-	-
FLJ 550T	4,0	8,0	102	95	88	78	68	50	28	-

Модель	Мощность кВт	Сила тока, А		Напор, м							
		III	400 В	8	10	11	12	13	14	16	18
FLJ 750T	5,5	12,1	121	112	107	101	96	87	65,5	42,5	
FLJ 1000T	7,4	15,8	145	136,6	130	123	113	101,5	78,5	49,5	
FLJ 1250T	9,2	15,8	150	144	139,5	134,3	127,5	120	113	104	



Модель	Размеры, мм									DNA, мм	DNI, мм
	A	B	D	E	F	G	H	L			
FLJ 300T	600	268	395	293	205	358	210	550	110	110	
FLJ 350T	600	268	395	293	205	358	210	550	110	110	
FLJ 450T	600	268	395	293	205	358	210	550	110	110	
FLJ 550T	620	268	415	293	205	358	210	550	110	110	
FLJ 750T	620	268	415	293	205	358	210	550	110	110	
FLJ 1000T	640	268	435	293	205	358	210	550	110	110	
FLJ 1250T	640	268	435	293	205	358	210	550	110	110	

MINI и MAXI для морской воды

Самовсасывающие насосы с префильтром.
 Двигатель с защитой IP55, изоляция класса F, 50 Гц,
 3000 оборотов в минуту.
 Соединительные муфты в комплекте.



MINI

Артикул	Модель	Тип	L, мм	Вес, кг
1MIN2030M2V	MINI-33M	С префильтром 6,5 м ³ /ч H=10 230 В 0,25 кВт	496	9,4
1MIN2050M2V	MINI-50M	С префильтром 7,9 м ³ /ч H=10 230 В 0,37 кВт	496	10,0
1MIN2080M2V	MINI-80M	С префильтром 10,5 м ³ /ч H=10 230 В 0,60 кВт	496	10,9
1MIN2100M2V	MINI-100M	С префильтром 12,5 м ³ /ч H=10 230 В 0,75 кВт	496	11,8
1MIN2150M2V	MINI-150M	С префильтром 18 м ³ /ч H=10 230 В 1,1 кВт	518	14,0

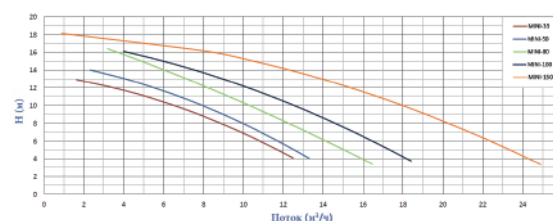
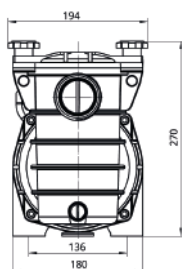
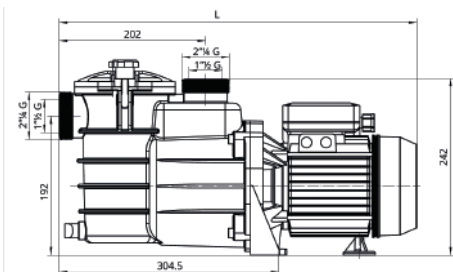

Модель	Мощность кВт	Сила тока, А		Напор, м						DN вход	DN выход	
		I	III	4	6	8	10	12	14			16
				Производительность, м ³ /ч								
MINI-33M	0,25	2,6	12,5	10,8	9	6,5	3,3	-	-	1 1/2" / Ø50	1 1/2" / Ø50	
MINI-50M	0,37	3,2	13,3	11,7	10	7,9	5,6	2,3	-	1 1/2" / Ø50	1 1/2" / Ø50	
MINI-80M	0,60	4,2	16,5	14,4	12,5	10,5	8,6	6,3	3,3	1 1/2" / Ø50	1 1/2" / Ø50	
MINI-100M	0,75	4,6	18,4	16,4	14,4	12,5	10,4	7,8	4	1 1/2" / Ø50	1 1/2" / Ø50	
MINI-150M	1,1	6,2	24,2	22,4	20,2	18	15,3	12,2	8,4	1 1/2" / Ø50	1 1/2" / Ø50	



MAXI

Артикул	Модель	Тип	L, мм	Вес, кг
1MAX2150M2V	MAXI-15M	С префильтром 16,8 м ³ /ч H=10 230 В 1,1 кВт	719	18,3
1MAX3150T4V	MAXI-15T	С префильтром 16,8 м ³ /ч H=10 400 В 1,1 кВт	719	18,3
1MAX2200M2V	MAXI-20M	С префильтром 27,6 м ³ /ч H=10 230 В 1,5 кВт	719	19,6
1MAX3200T4V	MAXI-20T	С префильтром 27,6 м ³ /ч H=10 400 В 1,5 кВт	719	19,6
1MAX3300T4V	MAXI-30T	С префильтром 38,8 м ³ /ч H=10 400 В 2,2 кВт	719	22,7
1MAX3400T4V	MAXI-40T	С префильтром 52,2 м ³ /ч H=10 400 В 3,0 кВт	752	27,0

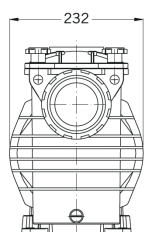
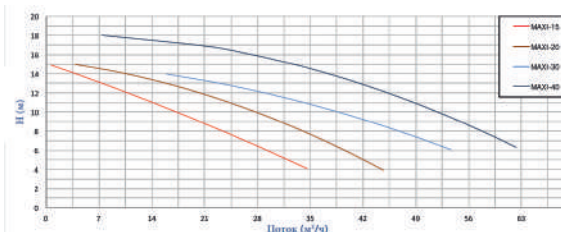
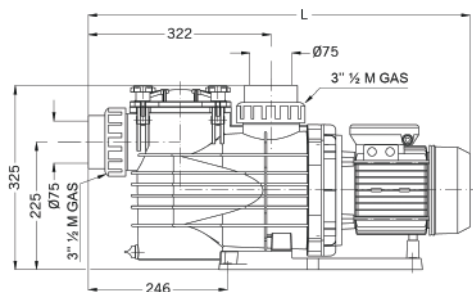

Модель	Мощность кВт	Сила тока, А		Напор, м								DN вход	DN выход
		I	III	4	6	8	10	12	14	16	18		
				Производительность, м ³ /ч									
MAXI-15T/M	1,1	6,7	2,5	34,6	29,4	23,3	16,8	11,1	3,3	-	-	Ø75	Ø75
MAXI-20T/M	1,5	9,0	3,3	44,7	39,8	33,7	27,6	21	12	4,5	-	Ø75	Ø75
MAXI-30T	2,2	-	4,7	-	53,7	47,2	38,8	28,2	16	-	-	Ø75	Ø75
MAXI-40T	3,0	-	6,0	-	62,3	58,1	52,2	45,2	37,1	26,5	7,4	Ø75	Ø75

AMERICA

Самовсасывающие насосы с префильтром.
 Корпус изготовлен из полипропилена, усиленного
 стекловолокном, обеспечивает длительный срок службы.
 Двигатель с защитой IP55, изоляция класса F, 50 Гц,
 3000 оборотов в минуту, патрубок Ø50.
 Соединительные муфты в комплекте.

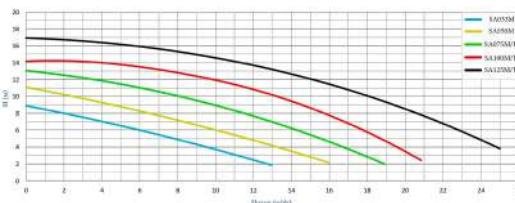
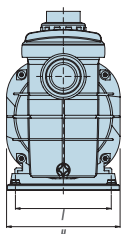
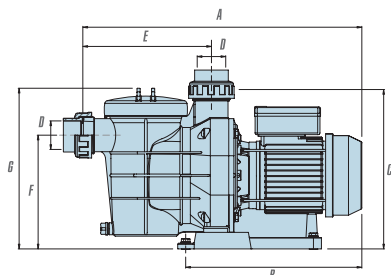

Артикул	Тип	Размеры, мм										Вес, кг
		A	B	C	D	E	F	G	H	I		
SA033M	С префильтром 6 м³/ч Н=6 230 В 0,25 кВт	475	296	280	Ø50	225	200	285	199	168	9,7	
SA050M	С префильтром 6,5 м³/ч Н=8 230 В 0,37 кВт	475	296	280	Ø50	225	200	285	199	168	10,0	
SA075M	С префильтром 11,6 м³/ч Н=8 230 В 0,55 кВт	490	311	280	Ø50	225	200	285	199	168	12,0	
SA075T	С префильтром 11,6 м³/ч Н=8 400 В 0,55 кВт	490	311	280	Ø50	225	200	285	199	168	12,0	
SA100M	С префильтром 13,2 м³/ч Н=10 230 В 0,75 кВт	490	311	280	Ø50	225	200	285	199	168	12,5	
SA100T-M	С префильтром 13,2 м³/ч Н=10 400 В 0,75 кВт	490	311	280	Ø50	225	200	285	199	168	12,5	
SA125M	С префильтром 18,1 м³/ч Н=10 230 В 1,1 кВт	490	311	280	Ø50	225	200	285	199	168	13,5	
SA125T	С префильтром 18,1 м³/ч Н=10 400 В 1,1 кВт	490	311	280	Ø50	225	200	285	199	168	13,5	

ND.2 для морской воды

Самовсасывающие насосы с префильтром.
 Двигатель с защитой IP55, изоляция класса F, 50 Гц,
 3000 оборотов в минуту.
 Соединительные муфты в комплект не входят.



Артикул	Модель	Тип	L, мм	Вес, кг
1ND22150M2V	ND.2-24M	С префильтром 22,1 м³/ч Н=10 230 В 1,1 кВт	581	16,6
1ND20150T4V	ND.2-24T	С префильтром 22,1 м³/ч Н=10 400 В 1,1 кВт	581	16,6
1ND22200M2V	ND.2-28M	С префильтром 26,6 м³/ч Н=10 230 В 1,5 кВт	581	18,6
1ND20200T4V	ND.2-28T	С префильтром 26,6 м³/ч Н=10 400 В 1,5 кВт	581	18,6

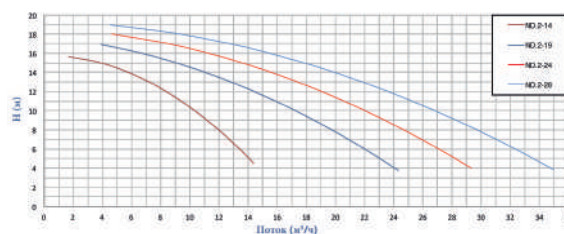
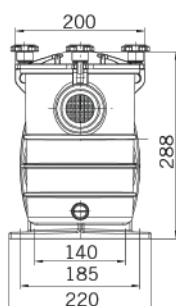
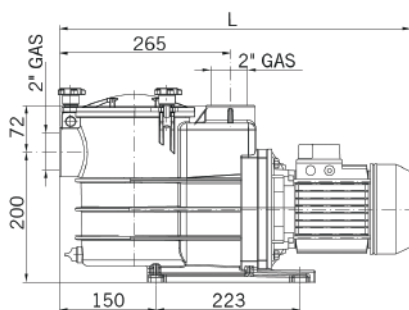
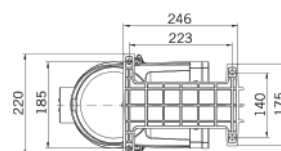

Модель	Мощность кВт	Сила тока, А		Напор, м								DN вход	DN выход
		I	III	4	6	8	10	12	14	16	18		
		230 В	400 В	Производительность, м³/ч									
ND.2-24T/M	1,1	6,6	2,5	29,3	27,2	24,8	22,1	19,1	15,6	11,3	4,6	2"	2"
ND.2-28T/M	1,5	8,9	3,3	35	32,3	29,5	26,6	23,6	19,8	15,2	9	2"	2"

MICRO для морской воды

Самовсасывающие насосы с префильтром.
 Двигатель с защитой IP55, изоляция класса F, 50 Гц,
 3000 оборотов в минуту.
 Соединительные муфты в комплект не входят.



Артикул	Модель	Тип	Вес, кг
1MIC1020M2V	MICRO-25	С префильтром 3,1 м3/ч Н=8 230 В 0,20 кВт	6,5
1MIC1030M2V	MICRO-33	С префильтром 6,7 м3/ч Н=8 230 В 0,25 кВт	7,3
1MIC1050M2V	MICRO-50	С префильтром 8,5 м3/ч Н=8 230 В 0,37 кВт	7,7

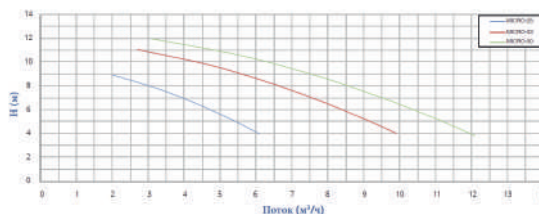
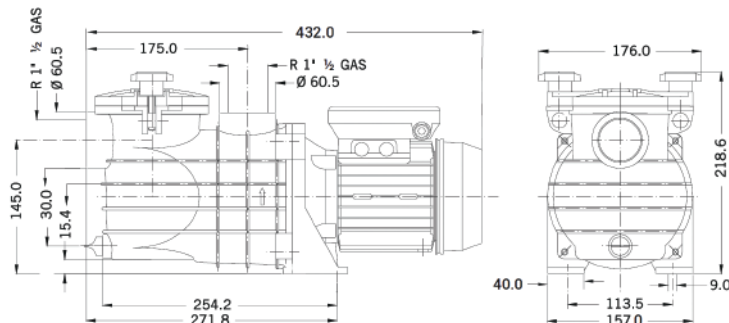

Модель	Мощность кВт	Напряжение 230 В Сила тока, А	Напор, м									DN вход	DN выход
			4	5	6	7	8	9	10	11	12		
			Производительность, м³/ч										
MICRO-25	0,20	1,4	6,1	5,5	4,8	4	3,1	2	-	-	-	1 1/2"	1 1/2"
MICRO-33	0,25	1,7	9,9	9,3	8,3	7,6	6,7	5,6	4,6	2,7	-	1 1/2"	1 1/2"
MICRO-50	0,37	2,4	12,1	11,1	10,3	9,6	8,5	7,5	6,2	5,1	3,1	1 1/2"	1 1/2"

NEW CONTRA для морской воды

Насосы без префильтра разработаны для противотоков, систем гидромассажа и различных аттракционов.
 Двигатель с защитой IP55, изоляция класса F, 50 Гц,
 3000 оборотов в минуту.
 Соединительные муфты в комплекте.



Артикул	Модель	Тип	L, мм		H, мм		A, мм	Вес, кг
			Патрубок, мм					
			IN 75	IN 90	OUT 75	OUT 90		
00002010200	NEW CONTRA-3M	Без префильтра 46 м3/ч Н=8 230 В 2,5 кВт	467	469	383	385	301	23,5
00002010300	NEW CONTRA-3T	Без префильтра 46 м3/ч Н=8 400 В 2,5 кВт	467	469	383	385	270	23,5
00004010300	NEW CONTRA-4T	Без префильтра 67 м3/ч Н=8 400 В 3,0 кВт	467	469	383	385	270	23,9
00005010300	NEW CONTRA-5T	Без префильтра 81 м3/ч Н=8 400 В 4,0 кВт	485	487	383	385	270	25,6

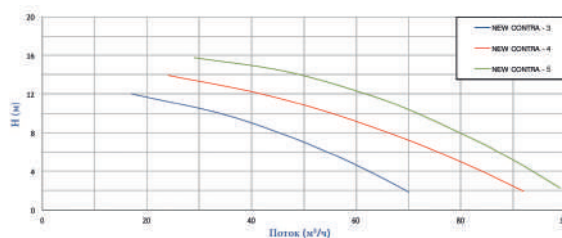
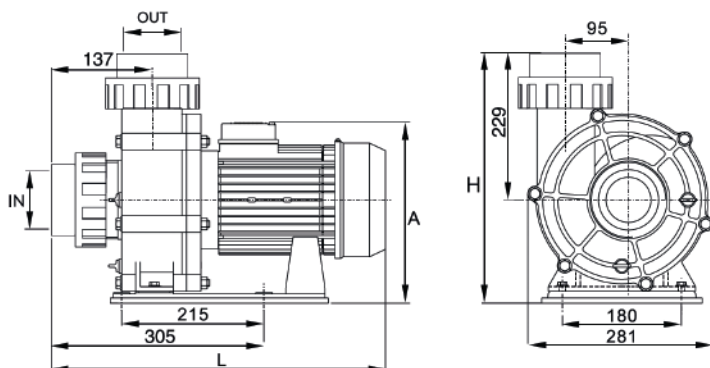

Модель	Мощность кВт	Сила тока, А		Напор, м							
		I	III	2	4	6	8	10	12	14	16
		230 В	400 В	Производительность, м ³ /ч							
NEW CONTRA-3T/M	2,5	13,7	4,9	70	62	54	46	34	17	-	-
NEW CONTRA-4T	3,0	-	5,4	92	84	75	67	55	41	24	-
NEW CONTRA-5T	4,0	-	7,4	99	93	87	81	71	61	46	29

F-GIANT

Мощные насосы с префильтром. Могут использоваться в том числе и для перекачки морской воды.

Бронзовое рабочее колесо, пластиковый корпус.

Двигатель с защитой IP55, 3000 оборотов в минуту.

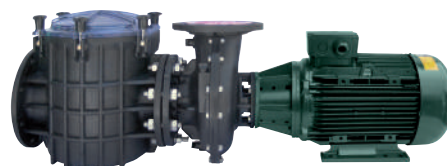

Артикул	Модель	Тип	Вес, кг
1FGN0400E4VTB	F-GIANT 17 TRB	С префильтром 70 м ³ /ч H=10 400 В 3,0 кВт	63
1FGN0558E4VTB	F-GIANT 18 TRB	С префильтром 82 м ³ /ч H=10 400 В 4,0 кВт	69
1FGN0559E4VTB	F-GIANT 19 TRB	С префильтром 100 м ³ /ч H=10 400 В 4,0 кВт	71
1FGN0750E7VTB	F-GIANT 20 TRB	С префильтром 118 м ³ /ч H=10 400 В 5,5 кВт	82
1FGN1000E7VTB	F-GIANT 21 TRB	С префильтром 147 м ³ /ч H=10 400 В 7,5 кВт	88
1FGN1250E7VTB	F-GIANT 22 TRB	С префильтром 162 м ³ /ч H=10 400 В 9,2 кВт	90

F-GIANT-17/18/19

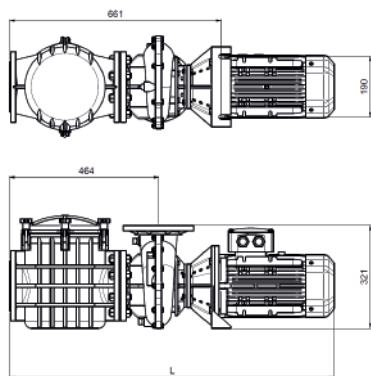

F-GIANT-20/21/22

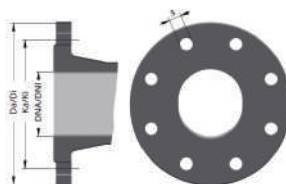
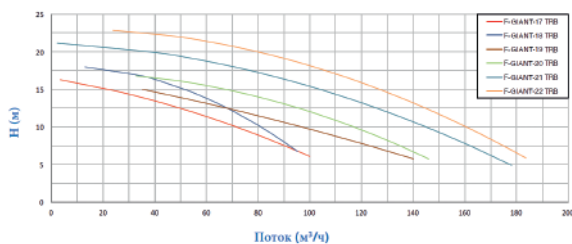
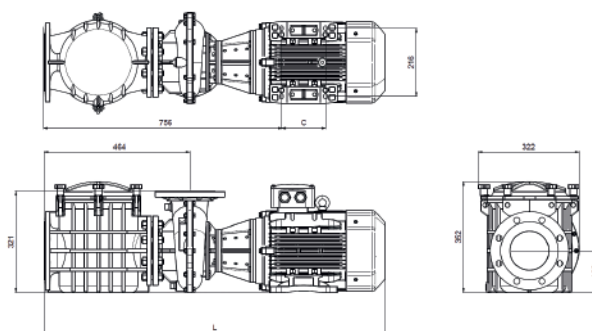

DNA/DNI	Da/Di	Ka/Ki	s	n°
100	220	180	19	8
125	250	210	19	8

Модель	Мощность кВт	Напряжение 400 В	Напор, м									DNA вход	DNI выход	Размеры, мм	
			6	8	10	12	14	16	18	20	22			C	L
			Производительность, м ³ /ч												
F-GIANT 17 TRB	3,0	5,7	100	85	70	53	34	4	-	-	-	100	100	-	1013
F-GIANT 18 TRB	4,0	7,4	96	90	82	69	57	41	13	-	-	100	100	-	1041
F-GIANT 19 TRB	4,0	7,4	140	119	100	73	47	-	-	-	-	125	100	-	1041
F-GIANT 20 TRB	5,5	10,1	146	130	118	102	77	49	-	-	-	125	100	140	1086
F-GIANT 21 TRB	7,5	13,5	178	160	147	133	117	97	68	40	-	125	100	140	1086
F-GIANT 22 TRB	9,2	16,6	184	172	162	148	136	120	100	78	47	125	100	178	1108

F-GREAT GIANT

Мощные насосы с префильтром. Идеальное соотношение относительно невысокой цены пластикового насоса и высокой коррозионной устойчивости бронзового насоса. Могут использоваться в том числе и для перекачки морской воды. Бронзовое рабочее колесо, пластиковый корпус. Двигатель с защитой IP55, 1500 оборотов в минуту.



Артикул	Модель	Тип	Вес, кг
1FGG0400E4VTB	F-GREAT GIANT-127H	С префильтром 61 м³/ч Н=10 400 В 3,0 кВт	78
1FGG0550E4VTB	F-GREAT GIANT-128H	С префильтром 78 м³/ч Н=10 400 В 4,0 кВт	87
1FGG0750E7VTB	F-GREAT GIANT-129H	С префильтром 137 м³/ч Н=10 400 В 5,5 кВт	103
1FGG1000E7VTB	F-GREAT GIANT-130H	С префильтром 142 м³/ч Н=10 400 В 7,5 кВт	113
1FGG1251E7VTB	F-GREAT GIANT-131H	С префильтром 189 м³/ч Н=10 400 В 9,2 кВт	173
1FGG1502E7VTB	F-GREAT GIANT-132H	С префильтром 214 м³/ч Н=10 400 В 11,0 кВт	203

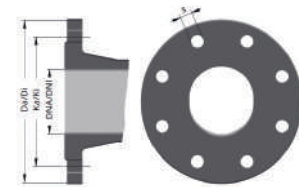
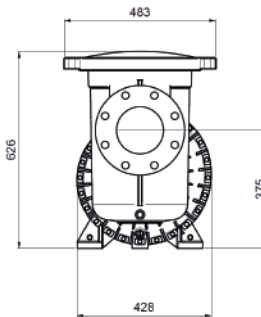
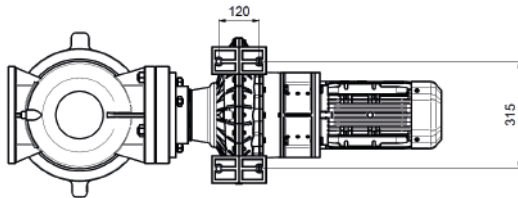
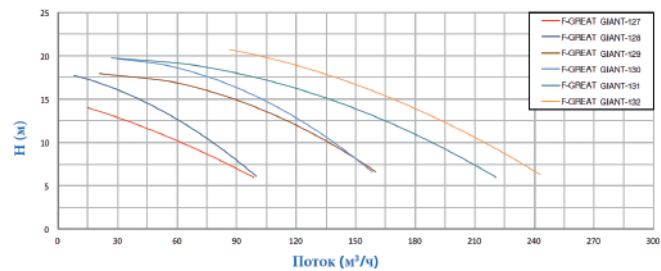
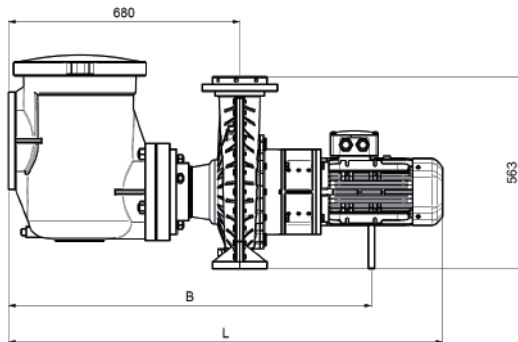

DNA/DNI	Da/Di	Ka/Ki	s	n°
100	220	180	19	8
150	280	240	24	8

Модель	Мощность кВт	Напряжение 400 В Сила тока, А	Напор, м									DNA вход	DNI выход	Размеры, мм	
			6	8	10	12	14	16	18	20	21			B	L
			Производительность, м³/ч												
F-GREAT GIANT-127H	3,0	6,0	99	81	61	40	15	-	-	-	-	150	100	1067	1277
F-GREAT GIANT-128H	4,0	7,9	100	89	78	65	50	30	8	-	-	150	100	1075	1305
F-GREAT GIANT-129H	5,5	10,7	160	153	137	120	98	74	21	-	-	150	100	1116	1356
F-GREAT GIANT-130H	7,5	14,3	158	152	142	127	112	93	64	30	-	150	100	1127	1378
F-GREAT GIANT-131H	9,2	17,5	221	205	189	169	147	124	88	27	-	150	100	1127	1378
F-GREAT GIANT-132H	11,0	20,4	243	232	214	197	177	159	134	100	87	150	100	1285	1488

Префильтры чугунные и бронзовые



Фланцы просверлены в соответствии со стандартом DIN 2501. Корзина из нержавеющей стали AISI 304. Максимальное рабочее давление - 2,0 кг/см².

Артикул	D1, мм	D2, мм
13510600000	Ø75	Ø75
13520800000	Ø90	Ø90
13530600000	Ø110	Ø75
13530800000	Ø110	Ø90
13531000000	Ø110	Ø110
13541000000	Ø140	Ø110

Артикул	D1, мм	D2, мм
13541200000	Ø140	Ø140
13551200000	Ø160	Ø140
13551500000	Ø160	Ø160
13561500000	Ø225	Ø160
13651500000	Ø315	Ø160
13652000000	Ø315	Ø225

Примечание: При заказе бронзовых префильтров цены и артикулы уточняйте у менеджеров.

FDN-1500-H чугунные и бронзовые

Мощные насосы с префильтром самовсасывающие, имеющие увеличенный ресурс работы и сниженный уровень шума. Двигатель с защитой IP55, 50 Гц, 1500 оборотов в минуту.

Примечание: При заказе бронзовых насосов (бронзовый корпус и/или рабочее колесо) цены и артикулы уточняйте у менеджеров.



Артикул	Модель	Тип	Вес, кг
1FN10200E4V	FDN-325 H	С префильтром 33 м³/ч H=10 400 В 1,5 кВт	84
1FN10300E4V	FDN-326 H	С префильтром 41 м³/ч H=10 400 В 2,2 кВт	89
1FN10400E4V	FDN-127 H	С префильтром 55 м³/ч H=10 400 В 3,0 кВт	103
1FN10550E4V	FDN-128 H	С префильтром 82 м³/ч H=10 400 В 4,0 кВт	111
1FN10750E7V	FDN-129 H	С префильтром 114 м³/ч H=10 400 В 5,5 кВт	143
1FN11000E7V	FDN-130 H	С префильтром 131 м³/ч H=10 400 В 7,5 кВт	153
1FN11003E7V	FDN-123 H	С префильтром 182 м³/ч H=10 400 В 7,5 кВт	220
1FN11255E7V	FDN-125 H	С префильтром 202 м³/ч H=10 400 В 9,2 кВт	228
1FN11506E7V	FDN-126 H	С префильтром 241 м³/ч H=10 400 В 11,0 кВт	261
1FN11251E7V	FDN-131 H	С префильтром 170 м³/ч H=10 400 В 9,2 кВт	213
1FN11502E7V	FDN-132 H	С префильтром 175 м³/ч H=10 400 В 11,0 кВт	243

FDN-H 325/326/127/128/129/130

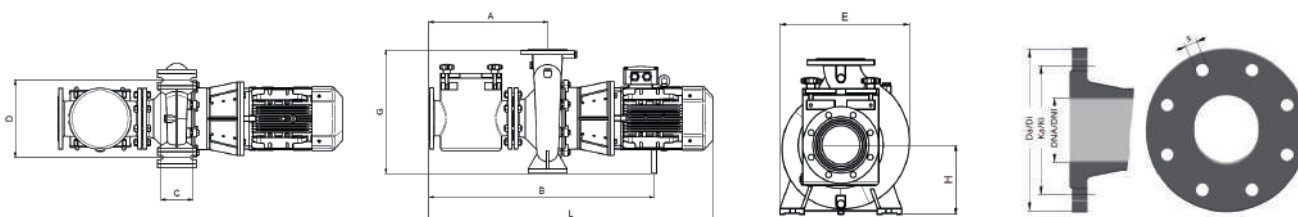

FDN-H 123/125/126/131/132

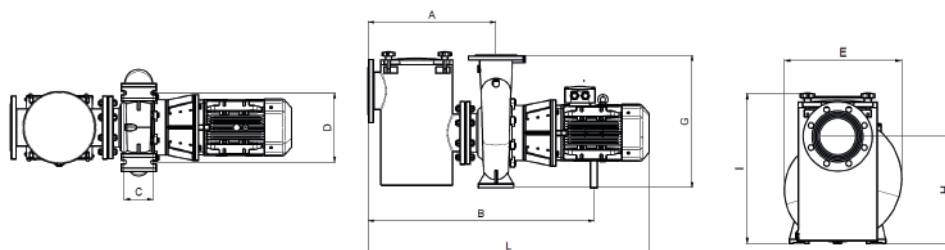

DNA/DNI	Da/Di	Ka/Ki	s	п°
50	165	125	19	4
80	200	160	19	8
100	220	180	19	8
125	250	210	19	8
150	285	240	23	8
200	340	295	23	8

Модель	Размеры, мм								
	A	B	C	D	E	G	H	L	
FDN-325 H	400	726	95	250	340	405	180	-	908
FDN-326 H	400	766	95	250	340	405	180	-	976
FDN-127 H	425	815	130	315	404	480	200	-	1024
FDN-128 H	425	823	130	315	404	480	200	-	1053
FDN-129 H	486	922	130	315	426	505	225	-	1163
FDN-130 H	486	933	130	315	426	505	225	-	1185
FDN-123 H	585	1033	130	315	487	605	442	620	1285
FDN-125 H	585	1033	130	315	487	605	442	620	1285
FDN-126 H	585	1191	130	315	487	605	442	620	1394
FDN-131 H	586	1033	130	315	426	505	417	610	1285
FDN-132 H	586	1191	130	315	426	505	417	610	1394

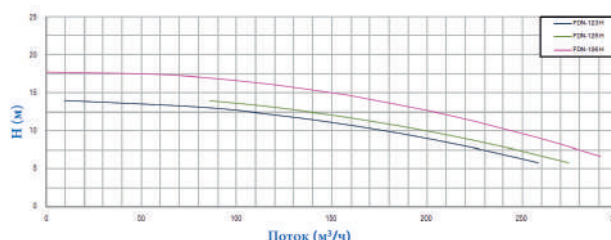
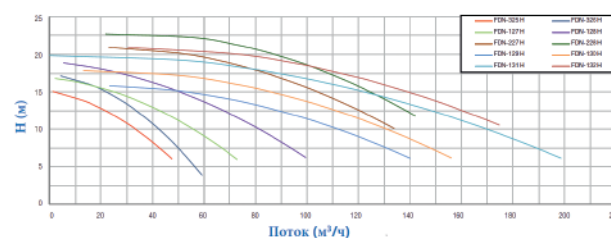

Модель	Мощность кВт	Напряжение 400 В Сила тока, А	Напор, м									DNA Вход	DNI Выход
			6	8	10	12	14	16	18	20	21		
			Производительность, м³/ч										
FDN-325 H	1,5	3,3	47	40	33	24	13	-	-	-	-	100	50
FDN-326 H	2,2	4,5	53	47	41	35	27	16	-	-	-	100	50
FDN-127 H	3,0	6,0	73	66	55	46	33	11	-	-	-	100	80
FDN-128 H	4,0	7,9	99	91	82	70	58	42	19	-	-	100	80
FDN-129 H	5,5	10,7	140	128	114	97	67	23	-	-	-	125	100
FDN-130 H	7,5	14,3	156	145	131	117	97	73	13	-	-	125	100
FDN-123 H	7,5	14,3	258	220	182	121	10	-	-	-	-	150	125
FDN-125 H	9,2	17,5	274	237	202	152	86	-	-	-	-	150	125
FDN-126 H	11,0	20,4	291	265	241	209	162	111	-	-	-	150	125
FDN-131 H	9,2	17,5	199	185	170	154	131	112	77	-	-	150	100
FDN-132 H	11,0	20,4	-	-	175	163	146	125	102	73	-	150	100

FDN-3000 чугунные и бронзовые



Мощные насосы с префильтром, идеальны для большого потока с низким давлением. Двигатель с защитой IP55, 50 Гц, 3000 оборотов в минуту.

Примечание: При заказе бронзовых насосов цены и артикулы уточняйте у менеджеров.



Артикул	Модель	Тип	Вес, кг
1FN30200E4V	FDN-14	С префильтром 36 м³/ч H=10 400 В 1,5 кВт	53
1FN30300E4V	FDN-15	С префильтром 42 м³/ч H=10 400 В 2,2 кВт	55
1FN30407E4V	FDN-17	С префильтром 86 м³/ч H=10 400 В 3,0 кВт	68
1FN30558E4V	FDN-18	С префильтром 85 м³/ч H=10 400 В 4,0 кВт	77
1FN30559E4V	FDN-19	С префильтром 110 м³/ч H=10 400 В 4,0 кВт	90
1FN30750E7V	FDN-20	С префильтром 123 м³/ч H=10 400 В 5,5 кВт	99
1FN31000E7V	FDN-21	С префильтром 158 м³/ч H=10 400 В 7,5 кВт	104
1FN31250E7V	FDN-22	С префильтром 163 м³/ч H=10 400 В 9,2 кВт	113

FDN-14/15/16/17/18/19

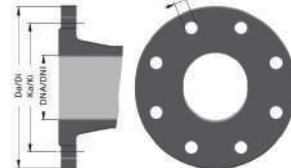
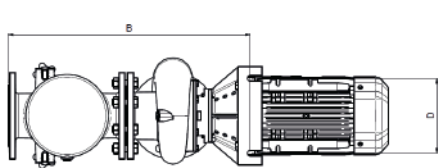

DNA/DNI	Da/Di	Ka/Ki	s	п°
28	152	125	14	4
80	200	160	19	8
100	220	180	19	8
125	250	210	19	8

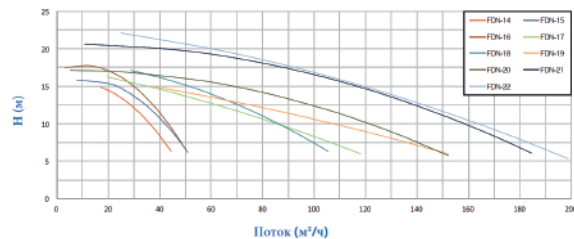
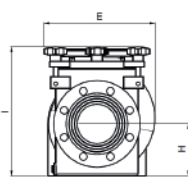
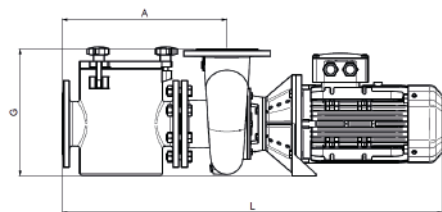

FDN-20/21/22

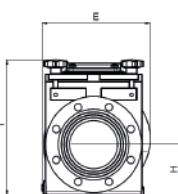
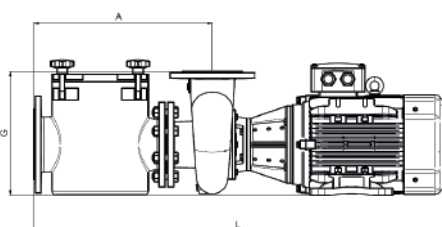
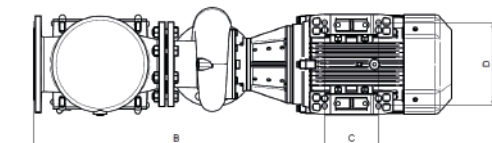

Модель	Размеры, мм								
	A	B	C	D	E	G	H	I	L
FDN-14	382	555	-	140	275	263	132	327	837
FDN-15	382	555	-	140	275	263	132	327	857
FDN-17	419	616	-	190	281	322	132	327	968
FDN-18	419	616	-	190	281	322	132	327	996
FDN-19	464	661	-	190	281	322	132	352	1041
FDN-20	464	756	140	216	281	322	132	352	1086
FDN-21	464	756	140	216	281	322	132	352	1086
FDN-22	464	756	178	216	281	322	132	352	1108

Модель	Мощность	Напряжение	Напор, м									DNA вход	DNI выход
			400 В	6	8	10	12	14	16	18	20		
	кВт	Сила тока, А	Производительность, м ³ /ч										
FDN-14	1,5	3,1	44	41	36	31	22	-	-	-	-	80	3"
FDN-15	2,2	4,3	51	47	42	38	27	8	-	-	-	80	3"
FDN-17	3,0	5,7	118	105	86	70	49	20	-	-	-	100	100
FDN-18	4,0	7,4	106	99	85	76	58	41	-	-	-	100	100
FDN-19	4,0	7,4	152	130	110	81	55	-	-	-	-	125	100
FDN-20	5,5	10,1	152	136	123	106	81	55	5	-	-	125	100
FDN-21	7,5	13,5	185	172	158	143	126	106	82	43	-	125	100
FDN-22	9,2	16,6	194	179	163	147	129	109	87	61	26	125	100

FDN-1500-HV чугунные и бронзовые

Мощные насосы с префильтром.
Установка возможна в горизонтальном и вертикальном положениях.
Двигатель с защитой IP55, 50 Гц, 1500 оборотов в минуту.

Примечание: При заказе бронзовых насосов (бронзовый корпус и/или рабочее колесо) цены и артикулы уточняйте у менеджеров.



Артикул	Модель	Тип	Вес, кг
1FN12000E7V	FDN-133 HV	С префильтром 287 м ³ /ч H=10 400 В 15 кВт	319
1FN12500E7V	FDN-134 HV	С префильтром 369 м ³ /ч H=10 400 В 18,5 кВт	335
1FN13000E7V	FDN-135 HV	С префильтром 525 м ³ /ч H=10 400 В 22 кВт	361
1FN14000E7V	FDN-136 HV	С префильтром 556 м ³ /ч H=10 400 В 30 кВт	387

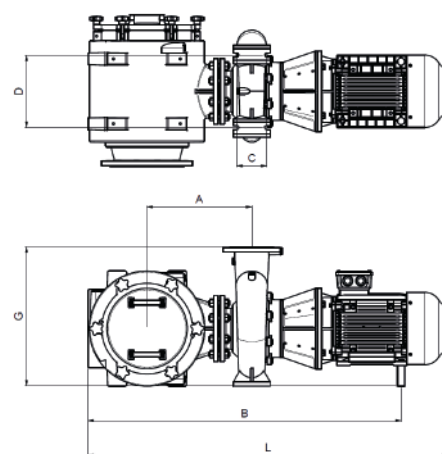
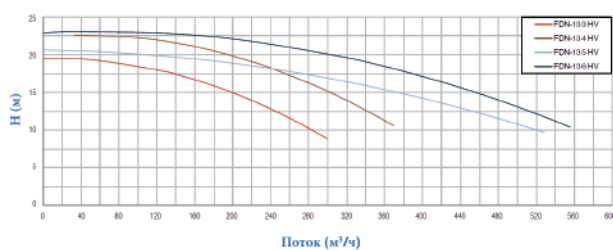

Модель	Размеры, мм							
	A	B	C	D	E	G	H	L
FDN-133 HV	455	1360	130	315	660	605	250	1564
FDN-134 HV	455	1362	130	315	660	605	250	1621
FDN-135 HV	474	1417	170	400	660	655	280	1708
FDN-136 HV	474	1454	170	400	660	655	280	1682

DNA/DNI	Da/Di	Ka/Ki	s	п°
125	250	210	19	8
150	285	240	23	8
250	395	350	23	12
300	445	400	23	12

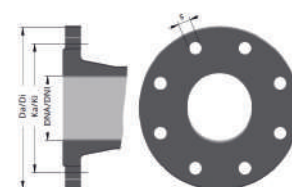

Модель	Мощность	Напряжение	Напор, м									DNA вход	DNI выход
			400 В	8	10	12	14	16	18	20	22		
	кВт	Сила тока, А	Производительность, м ³ /ч										
FDN-133 HV	15	27,3	299	287	260	222	175	126	-	-	-	250	125
FDN-134 HV	18,5	33,5	-	369	349	324	293	244	184	101	-	250	125
FDN-135 HV	22	39,7	-	525	466	411	351	244	106	-	-	300	150
FDN-136 HV	30	53,8	-	556	524	487	440	381	316	221	-	300	150

